

Evaluasi Sistem Pengendalian Manajemen Pemberian Kredit Pada Akasia Bank (PT BPR Amanat Kesejahteraan Indonesia) Kota Batu

¹ Lis Lestari Sukartiningsih, ² Kirana Dewi Kristiani

¹⁻² Prodi Akuntansi Fakultas Ekonomi dan Bisnis Universitas Katolik Widya Karya Malang

Korespondensi : 201612036@widyakarya.ac.id

Abstract . *This research aims to evaluate the management control system for granting study credit at Akasia Bank (PT BPR Amanat Welfare Indonesia) Batu City. Data collection methods were carried out by observation, interviews and documentation, using primary data sources and secondary data. The problem that occurs is that the credit management control system at Akasia Bank is still weak. This is proven by the fact that there is still a dual function in the Account Officer section which is tasked with surveying and credit analysis. The reason is that the number of employees is still limited, resulting in the performance of the credit management control system being less than optimal. The results of the qualitative descriptive analysis by separating the Account Officer function into the survey section, the credit analysis section, by adding new employees to the Credit Analyst function, the credit granting system and procedures can be achieved in accordance with the company's objectives in safeguarding assets, records and documents to avoid mistakes made by irresponsible employees, so that the credit management control system can be effective and efficient.*

Keywords: *Management Control System, Credit Provision, Problem Loans*

Abstrak . Penelitian ini bertujuan untuk mengevaluasi sistem pengendalian manajemen pemberian kredit studi pada Akasia Bank (PT BPR Amanat Kesejahteraan Indonesia) Kota Batu. Metode pengumpulan data dilakukan dengan observasi, wawancara dan dokumentasi, menggunakan sumber data primer dan data sekunder. Permasalahan yang terjadi bahwa sistem pengendalian manajemen pemberian kredit pada Akasia Bank masih lemah. Hal ini dibuktikan masih ada perangkapan fungsi pada bagian *Account Officer* yang bertugas sebagai bagian survei dan bagian analisis kredit. Penyebabnya jumlah karyawannya masih terbatas, sehingga berakibat kinerja sistem pengendalian manajemen pemberian kredit menjadi kurang optimal. Hasil analisis deskriptif kualitatif dengan melakukan pemisahan fungsi *Account Officer* pada bagian survei, bagian analisis kredit, dengan menambahkan karyawan baru pada fungsi Analisis Kredit maka sistem dan prosedur pemberian kredit dapat tercapai sesuai dengan tujuan perusahaan dalam mengamankan harta, catatan dan dokumen agar terhindar adanya kesalahan yang dilakukan oleh karyawan yang tidak bertanggungjawab, sehingga sistem pengendalian manajemen pemberian kredit dapat menjadi efektif dan efisien.

Kata Kunci : Sistem Pengendalian Manajemen, Pemberian Kredit, Kredit Bermasalah

PENDAHULUAN

Sistem pengendalian manajemen sebagai alat pengendali yang baik bertujuan untuk menjaga kekayaan perusahaan, keakuratan laporan keuangan, kelancaran operasi, kedisiplinan supaya dipatuhinya kebijakan manajemen, serta semua pihak yang ada di perusahaan dapat tunduk pada hukum dan aturan yang telah ditetapkan oleh perusahaan.

Salah satu kelompok lembaga keuangan adalah Bank Perkreditan Rakyat (BPR). Dalam hal kegiatan penghimpunan dana bank, secara langsung berupa simpanan dana masyarakat (tabungan, giro, deposito) dan secara tidak langsung dari masyarakat (kertas berharga, penyertaan, pinjaman/kredit dari lembaga lain). Penyaluran atau pemberian kredit diperlukan adanya pengendalian manajemen agar dapat terhindar dari berbagai risiko serta penyelewengan yang kemungkinan terjadi. Akasia Bank (PT BPR Amanat Kesejahteraan Indonesia) adalah salah satu BPR yang beroperasi di Kota Batu juga turut meramaikan pasar kredit, ditujukan

untuk memberikan pelayanan perbankan bagi masyarakat golongan menengah ke bawah yang berada di Kota Batu.

Pemberian kredit yang baik kepada nasabah harus diimbangi dengan pengendalian manajemen yang kuat sebagai dasar untuk kegiatan operasional perusahaan yang sehat dan aman dalam manajemen perusahaan. Pengendalian manajemen kredit diperlukan dalam penyaluran kredit supaya bank tidak mengalami kerugian dan supaya dapat meminimalkan risiko yang akan terjadi. Pentingnya sistem pengendalian manajemen pemberian kredit agar dapat membant kelancaran perusahaan dalam mencapai tujuan perusahaan, dan membantu manajemen dalam melaksanakan tanggung jawab yang terhindar dari kemungkinan terjadinya risiko-risiko.

TINJAUAN PUSTAKA

1. Bank dan Lembaga Keuangan

Menurut Lutfie dan Priansa (2019:7) lembaga keuangan adalah lembaga yang menghubungkan pihak yang membutuhkan dana (debitur) dengan pihak yang memiliki dana (kreditur). Menurut Undang-Undang No. 10 Tahun 1998 tentang Perbankan menyatakan bahwa bank merupakan badan usaha yang menghimpun dana dari masyarakat dalam bentuk simpanan dan menyalurkannya kepada masyarakat dalam bentuk kredit atau bentuk-bentuk lainnya dalam rangka meningkatkan taraf hidup rakyat banyak.

2. Bank Perkreditan Rakyat (BPR)

Menurut Budisantoso dan Nuritomo (2014:10) bahwa Bank Perkreditan Rakyat merupakan salah satu dari jenis bank yang melayani masyarakat dalam golongan pengusaha mikro, kecil dan menengah. BPR dapat dijumpai di setiap daerah yang tersebar di seluruh Indonesia, lokasi BPR biasanya berada dekat dengan masyarakat yang membutuhkan.

3. Kredit

Lutfie dan Priansa (2019:112) menyatakan bahwa pengertian kata kredit berasal dari bahasa Latin, yaitu *credere*, yang berarti kepercayaan atau *credo*, yang berarti saya percaya. Kredit dapat dipahami sebagai salah satu bentuk dari sebuah sistem yang saling percaya.

4. Sistem Pengendalian Manajemen

Halim dkk (2009:12) menyatakan sistem pengendalian manajemen merupakan struktur komunikasi yang memudahkan proses informasi untuk membantu manajer agar dapat mengkoordinasikan bagian-bagian melalui organisasi dalam mencapai tujuan.

METODE PENELITIAN

1. Jenis Penelitian

Jenis penelitian ini adalah studi kasus. Studi kasus sebagai suatu pendekatan yang mengambil suatu objek penelitian untuk dicermati secara intensif, mendalam, mendetail, dan komprehensif.

2. Ruang Lingkup Penelitian

Ruang lingkup penelitian di dalam bidang Sistem Pengendalian Manajemen khususnya mengenai Evaluasi Sistem Pengendalian Manajemen Pemberian Kredit pada Akasia Bank.

3. Lokasi Penelitian

Penelitian ini dilakukan pada Akasia Bank (PT BPR Amanat Kesejahteraan Indonesia) Kota Batu yang beralamat di Jalan Dewi Sartika No. 12 A dan B.

4. Jenis dan Sumber Data

a. Jenis Data

1. Data Kualitatif

Data berupa uraian penjelasan, yang disajikan berupa sejarah perusahaan, struktur organisasi, produk dan jasa pelayanan, prosedur pemberian kredit, formulir dan dokumen yang digunakan dalam pemberian kredit dan bagan alur (*flowchart*) pemberian kredit.

2. Data Kuantitatif

Data berupa angka atau bilangan yang tergambar dalam perusahaan yang dapat digunakan sebagai bahan untuk menganalisa masalah yang sedang diteliti yaitu jumlah karyawan pada Akasia Bank

b. Sumber Data

1. Data Primer

Data-data yang diperoleh langsung pada perusahaan dari bagian perkreditan berupa formulir pengajuan kredit, kartu angsuran, dan formulir kinerja karyawan

2. Data Sekunder

Data-data yang diperoleh secara tidak langsung yaitu membaca literatur, jurnal, atau sumber-sumber lain yang berkaitan dengan masalah yang diteliti.

5. Metode Pengumpulan Data

a. Observasi

Pengumpulan data dengan melakukan pengamatan secara langsung objek yang diteliti guna mendapatkan data yang diperlukan.

b. Wawancara

Pengumpulan data dengan komunikasi secara langsung pada pihak yang bersangkutan guna memperoleh data yang dibutuhkan dengan mewawancarai HRD dan bagian perkreditan pada perusahaan.

c. Dokumentasi

Pengumpulan data dengan cara mencatat dan mempelajari catatan-catatan perusahaan yang berhubungan dengan masalah yang dibahas.

6. Teknik Analisis Data

Teknik analisis data yang digunakan adalah deskriptif kualitatif yaitu menguraikan, mendeskripsikan dan mengambil kesimpulan. Langkah-langkah pemecahan masalah:

Mengevaluasi pelaksanaan sistem pengendalian manajemen pemberian kredit yang diterapkan pada Akasia Bank (PT BPR Amanat Kesejahteraan Indonesia) Kota Batu dengan lima unsur sistem pengendalian manajemen: keahlian karyawan sesuai dengan tanggung jawab; pemisahan tugas; sistem pemberian wewenang, tujuan, dan teknik serta pengawasan yang wajar bagi manajemen; pengendalian terhadap penggunaan harta dan dokumen serta formulir yang penting; dan periksa fisik (audit internal) harta dengan catatan-catatan harta dan kewajiban.

HASIL PENELITIAN DAN PEMBAHASAN

Gambar 1. Flowchart Posedur Pemberian Kredit yang Diusulkan

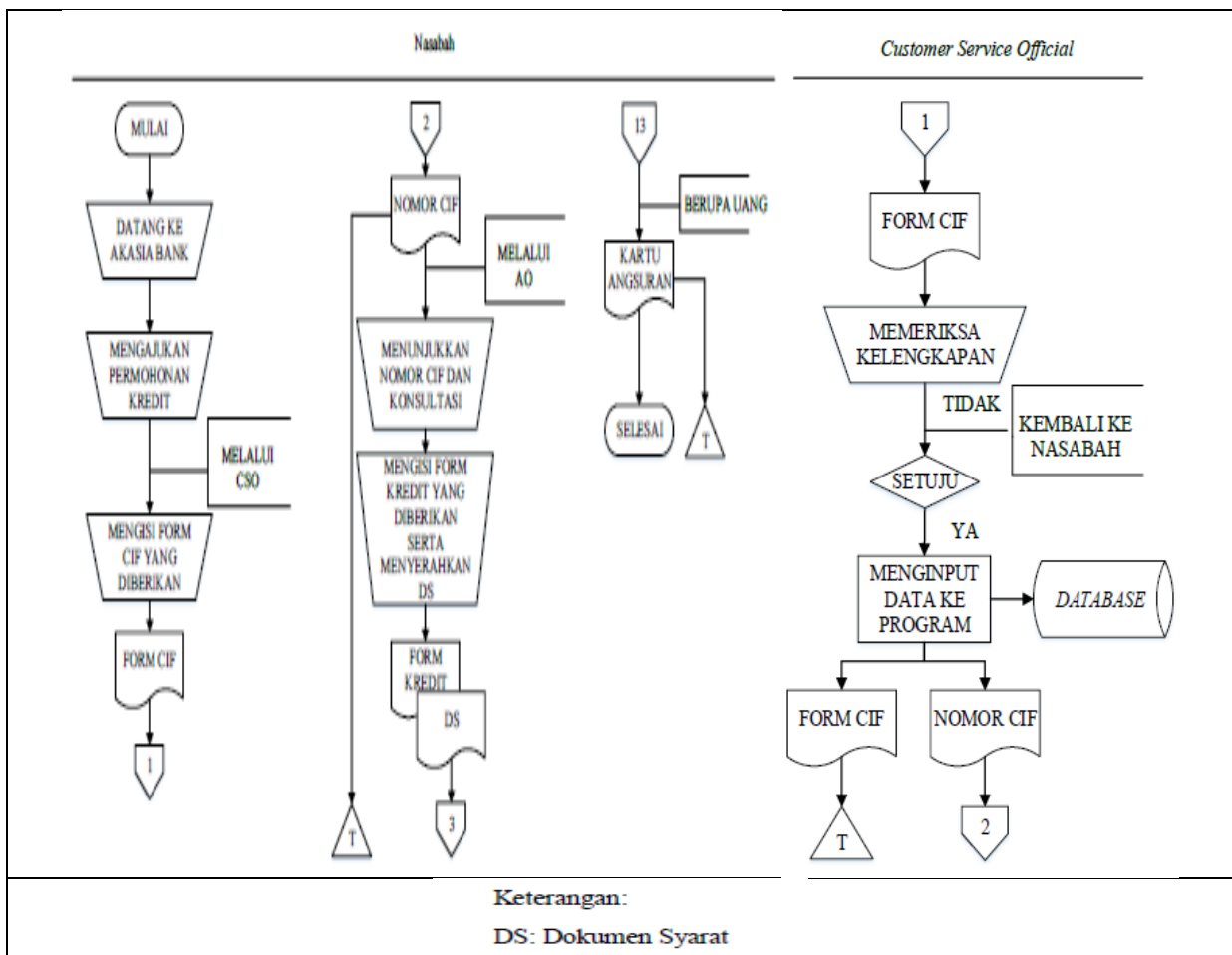

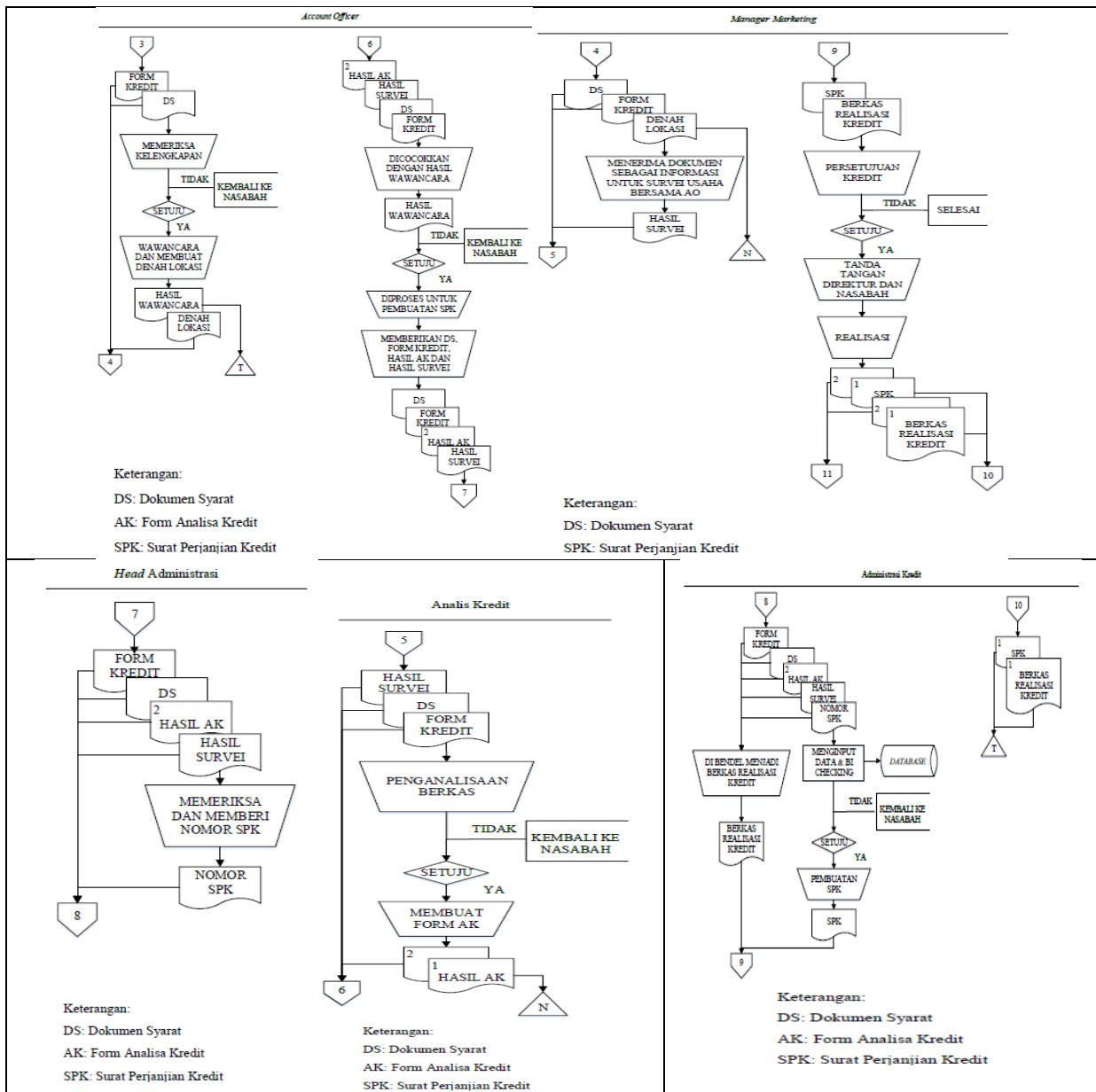

KESIMPULAN

1. Akasia Bank (PT BPR Amanat Kesejahteraan Indonesia) Kota Batu adalah lembaga keuangan yang menjadi salah satu *Leading dan Funding Bank* di area Batu dan Malang Raya. Bertujuan untuk memberikan pelayanan perbankan bagi masyarakat golongan menengah ke bawah di sekitar kota Batu dan Malang Raya. Sesuai dengan komitmen “Bersama Anda Membangun Esok”, perusahaan terus berupaya untuk berinovasi agar menjadi sarana dan solusi yang terpercaya untuk kebutuhan finansial masyarakat melalui berbagai layanan dan produk yang terus dikembangkan.
2. Permasalahan yang terjadi bahwa sistem pengendalian manajemen pemberian kredit pada Akasia Bank masih lemah. Hal ini dibuktikan masih ada perangkapan fungsi *Account*

Officer yang bertugas sebagai bagian survei dan menganalisis kredit. Penyebabnya permasalahan ini karena jumlah karyawannya masih terbatas, sehingga berakibat kinerja sistem pengendalian manajemen pemberian kredit menjadi kurang optimal.

3. Hasil analisis deskriptif kualitatif dengan melakukan pemisahan fungsi *Account Officer* pada bagian survei, bagian analisis kredit, dengan menambahkan karyawan baru pada fungsi Analisis Kredit maka sistem dan prosedur pemberian kredit dapat tercapai sesuai dengan tujuan perusahaan dalam mengamankan harta, catatan dan dokumen agar terhindar adanya kesalahan yang dilakukan oleh karyawan yang tidak bertanggungjawab, sehingga sistem pengendalian manajemen pemberian kredit dapat menjadi efektif dan efisien.

DAFTAR PUSTAKA

- Akasia Bank. 2017. Kredit kanaka dan kredit multi akasia diakses melalui <https://www.akasiabank.com/product/pinjaman/kredit-kanaka> (diakses 27 April).
- Bank Indonesia. 2012. *Peraturan Bank Indonesia Nomor 14/15/PBI/2012 tentang Penilaian Kualitas Aset Bank Umum*. Jakarta.
- Budisantoso, Totok dan Nuritomo. 2014. *Bank dan Lembaga Keuangan Lain. Edisi Ketiga*. Jakarta: Salemba Empat.
- Desiana, Rieke W; Rahayu, Sri M dan Dwiatmanto. 2014. Analisis Sistem Pemberian Kredit Kendaraan Bermotor (KKB) untuk Mendukung Pengendalian Manajemen Kredit (Studi pada Perusahaan Daerah BPR Bank Jombang Kabupaten Jombang). *Jurnal Administrasi Bisnis (JAB)*. 16 (1): 1010-1018. Diakses dari <https://administrasibisnis.studentjournal.ub.ac.id/index.php/jab/article/view/655> pada 8 Oktober 2019.
- Halim, Abdul; Tjahjono, Achmad dan Husein, Muh. Fakhri. 2009. *Sistem Pengendalian Manajemen. Edisi Revisi*. Yogyakarta: Sekolah Tinggi Ilmu Manajemen YKPN.
- Heri. 2011. *Auditing I Dasar-dasar Pemeriksaan Akuntansi. Edisi Pertama*. Jakarta: Kencana.
- Ismail, Hanif dan Prawironegoro, Darsono. 2009. *Sistem Pengendalian Manajemen Konsep dan Aplikasi*. Jakarta: Mitra Wacana Media.
- Kusucahyo, Bintang. 2019. *Modul Praktek Perbankan Analisa Kredit. Dasar-dasar Perkreditan*. Malang: Universitas Katolik Widya Karya.
- Latumaerissa, Julius R. 2011. *Bank dan Lembaga Keuangan Lain*. Jakarta: Salemba Empat.
- Lutfie, Harrie dan Priansa, Donni Juni. 2019. *Manajemen Bisnis Perbankan Kontemporer*. Bandung: Pustaka Setia.
- Merchant, Kenneth A; Stede, Wim A. Van der. 2014. *Sistem Pengendalian Manajemen: Pengukuran Kinerja, Evaluasi, dan Insentif. Edisi Ketiga*. Jakarta: Salemba Empat.
- Palupi, Puri Retno. 2012. *Sistem Pengendalian Intern Pemberian Kredit pada PT Bank Rakyat Indonesia, Tbk*. Skripsi. Jurusan Akuntansi. Universitas Katolik Widya Karya. Malang.

- Republik Indonesia. 1998. *Undang-Undang Nomor 10 Tahun 1998 tentang Perubahan atas Undang-Undang Nomor 7 tahun 1992 tentang Perbankan*. Jakarta.
- Saputri, Widya Pascalia. 2012. *Analisis sistem Pemberian Kredit sebagai Alat Pengendalian Intern pada Koperasi Kredit "MULIA" Promosan*. Skripsi. Jurusan Akuntansi. Universitas Katolik Widya Karya. Malang.
- Sumarsan, Thomas. 2010. *Sistem Pengendalian Manajemen: Konsep, Aplikasi, dan Pengukuran Kinerja*. Jakarta: Indeks.
- Talumewo, W.M, Nangoi, G. Tirayoh, V. Analisis Atas Penerapan Sistem Pengendalian Manajemen Pemberian Kredit pada PT Suzuki Finance Indonesia Cabang Manado. *Jurnal Riset Akuntansi Going Concern*. 13 (2): 610-619. Diakses dari <https://ejournal.unsrat.ac.id/index.php/gc/article/view/19920> pada 8 Oktober 2019.
- Uhise, Jeaneth Rut. 2013. Analisis Penerapan Sistem Pengendalian Manajemen Penyaluran Kredit pada BRI Kota Manado. *Jurnal EMBA*. 1 (3): 680-690. Diakses dari <https://ejournal.unsrat.ac.id/index.php/emba/article/view/2136> pada 8 Oktober 2019.